

TÄRKEÄÄ TIETOA

KULJETTAJA JA MATKUSTAJA

Tämä moottoripyörä on suunniteltu kuljettajan ja yhden matkustajan kuljetukseen. Älä koskaan ylitä pyörän maksimikantavuutta, mukaan laskien lisävarusteet ja kuorma.

MAANTIEKÄYTTÖÖN

Tämä moottoripyörä on suunniteltu ainoastaan maantiekäyttöön.

LUE TÄMÄ OMISTAJAN KÄSIKIRJA HUOLELLISESTI

Kiinnitä erityistä huomiota turvaohjeisiin joita esiintyy kirjan eri osissa. Nämä viestit ovat kokonaan selitetty "muutama sana turvallisuudesta" osassa, joka esiintyy ennen sisällysluetteloa.

Tämä kirja on osa moottoripyörää ja sen tulisi seurata sen mukana jälleenmyynnin yhteydessä.

Tämän julkaisun tiedot perustuvat viimeisimpiin saatavilla oleviin tietoihin painohetkellä. Honda pidättää kaikki oikeudet muutoksiin.

Copyright Oy Brandt Ab. Osittainenkin julkaiseminen ja jäljentäminen sallittu vain Oy Brandt Ab:n luvalla.

Honda VTX1300S OMISTAJAN KÄSIKIRJA

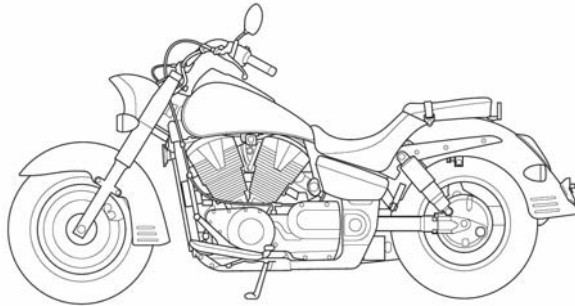

TERVETULOA

Moottoripyörä tarjoaa sinulle mahdollisuuden suureen seikkailuun; se tarjoaa haasteen "käskeä" konetta. Tunnet ilmavirran ohjatessasi ajoneuvoasi, joka noudattaa komentojasi herkemmin kuin mikään muu ajoneuvo. Voit tuntea vapauden ajaessasi ilman metallikehikkoa ympärilläsi. Moottoripyörän tarkistukset ennen ajoa, sekä säännölliset huollot ovat turvallisuutesi takeita. Palkkiosi on vapaus.

Kohdataksesi turvallisesti moottoripyöräilyn tarjoamat haasteet ja voidaksesi nauttia täysin siemauksin sen suomasta seikkailusta, lue tämä omistajan käsikirja huolellisesti ENNEN KUIN LÄHDET AJAMAAN MOOTTORIPYÖRÄLLÄSI.

Huoltotoimenpiteet vaativat useimmiten erikoistyökaluja ja riittävää ammattitaitoa, jotta niistä suoriudutaan Hondan asettamien laatuvaatimusten mukaisesti. Suosittelemme huoltojen suorittamista valtuutetulla Honda huoltokorjaamolla. Näin varmistat asianmukaisen huollon ja korjauksen.

Miellyttävää moottoripyöräilyä ja kiitos Honda valinnastasi !

MUUTAMA SANA TURVALLISUUDESTA

Sinun ja muiden turvallisuus on erittäin tärkeää. Tunne vastuusi, moottoripyörän käyttö on erittäin vastuullista.

Tämä kirja sisältää paljon turvallisuuteen vaikuttavia vihjeitä ja merkkejä jotka auttavat sinua välttämään mahdollisen haaverin tai vaaratilanteen.

Nämä ohjeet eivät voi kuitenkaan varoittaa kaikista mahdollisista vaaroista moottoripyörän käytössä. Käytä omaa arviointikykyäsi.

Turvamerkit, **VAARA, VAROITUS** tai **HUOMIO** sisältää tärkeitä turvamistutuksia joiden laiminlyöminen voi johtaa loukkaantumiseen tai pahimmassa tapauksessa kuolemaan.

Tämä kirja sisältää paljon turvallisuuteen liittyvää tietoa - lue se huolellisesti.

SISÄLLYSLUETTELO

	sivu
Ajo	26
Ajokauden aloittaminen	48
Ajoturvallisuus	5
Ajovalon korkeuden säätö	23
Ajovarusteet	6
Akku	43
Asiakirjatasku	21
Huolto-ohjelma	29
Huoltotoimenpiteet	30
Ilmansuodatin	37
Jarruttaminen	27
Jarrut	13
Jarrupalojen kuluminen	42
Jarruvalokytkimien säätö	45
Johdanto	1-2
Jousitus	12,38
Jäähdytysneste	15
Kaasukahva	36
Kampikammion huohotin	34
Katalysaattori	50
Kuormaus	6-7
Kypärälukko	21
Kytkin	14
Kädensijan toiminnot	20
Lisävarusteet	8
Mittaristo	11-12
Moottorin käynnistys	23-25
Moottorin tyhjäkäynti	37
Moottoriöljy	18,32-33
Moottoriöljyn ja suodattimen vaihto	33-34
Muutostyöt	8

	sivu
Ohjauslukko	21
Polttimoiden vaihto	45-46
Polttoaine	16-17
Puhdistus	47
Pysäköiminen	28
Pyörien irrottaminen	39-41
Renkaat	19
Sarjanumerot	31
Satula	22
Sisäänajo	25
Sivuseisontatuki	38
Sivusuojat	22
Sulakkeen vaihto	44
Sytytystulppa	35
Talvisäilytys	48
Tarkistukset ennen ajoa	23
Tekniset tiedot	49-50
Työkalut	30
Varastamisen ehkäisy	28
Varusteet ja hallintalaitteet	9-10
Vetopyörästäön öljy	18,36
Virtalukko	19

MOOTTORIPYÖRÄN TURVALLISUUS

TÄRKEÄÄ TURVALLISUUSASIAA

Moottoripyöräsi palvelee sinua monia vuosia ja antaa ajonautintoja - mikäli tunnet vastuusi turvallisuudesta ja ymmärrät haasteet joita tiellä kohtaat.

On monta asiaa joilla voit suojata itseäsi ajossa. Tämä kirja sisältää paljon neuvoja varusteista. Seuraavassa muutama tärkeä asia.

Käytä aina kypärää

Varmaa on että: Kunnollinen kypärä on ainoa "turvallinen" pään suoja. Joten käytä aina kypärää ja varmista että matkustaja tekee samoin. Käytä myös ajolaseja, saappaita, käsineitä ja suojaavaa ajopukua.

Tee itsesi helposti havaittavaksi

Jotkut kuljettajat eivät välttämättä pysty havaitsemaan moottoripyöräilijää. Tästä syystä tee itsesi helposti havaittavaksi välttääksesi ilman omaa syytä joutumasta onnettomuuteen. Käytä värikkäitä ja heijastimin varustettuja ajovarusteita. Älä aja toisen tiellä liikkujan "sokeassa pisteessä". Käytä suuntavilkkuja hyvissä ajoin ennen kääntymistä tai ajokaistan vaihtamista, käytä tarvittaessa äänimerkkiä.

Aja kykyjesi mukaan

Monet onnettomuudet johtuvat puutteellisesta ajotaidosta. Älä koskaan aja yli ajotaitojesi tai kovempaa mitä olosuhteet sallivat. Muista että alkoholi, huumeet, väsymys ja välinpitämättömyys alentavat arviointikykyä ja siten turvallista ajoa.

Älä aja humalassa

Alkoholi ja ajaminen eivät kuulu yhteen. Jo yksi annos alkoholia vaikuttaa alentamalla kykyä reagoida muuttuviin olosuhteisiin ja reaktioaikasi heikentymiseen. Joten älä aja alkoholin vaikutuksen alaisena, äläkä myöskään anna ystäväsi tehdä niin.

Pidä pyöräsi hyvässä kunnossa

Turvallisen ajon kannalta on tärkeää tarkistaa moottoripyörän kunto ja tarkistukset ennen ajoa listalta ennen kuin lähdet ajamaan. Älä koskaan ylitä moottoripyöräsi maksimikantavuutta, ja käytä ainoastaan lisävarusteita jotka ovat suunniteltu tähän moottoripyörään.

AJOVARUSTEET

Turvallisuutesi kannalta painotamme että: Käytä aina kypärää, suojalaseja, ajoosaappaita, käsineitä, pitkiä alusasuja ja ajoasua. Puutteellisten suojarusteiden käyttö alentaa tuntuvasti turvallista ajoa.

VAROITUS !

Kypärän käyttämättä jättäminen lisää suuresti vakavan vamman tai kuoleman mahdollisuutta kolarissa.

Varmista, että sinä ja matkustaja käytätte aina kypärää, suojalaseja ja muita suojarusteita ajossa.

Kypärä ja suojalasit

Kypärä on yksittäisistä suojarusteista tärkein, koska useimmiten vakavimmat vammat johtuvat päähän kohdistuvasta iskusta. Käytä laadukasta ja päässä mukavalta tuntuva kypärää, ja muista että kirkas väriyty kypärässä huomataan liikenteessä helpommin.

Avokypärä antaa hyvän suojan, mutta parhaan suojan saat käyttämällä umpikypärää. Suojataksesi silmäsi, käytä aina suojarisiriä tai ajolaseja.

Suojavaatetus

Kypärän ja suojalasien käytön lisäksi suosittelemme käytettäväksi:

-Tukevat luistamattomat suojaosaappaat jalkojen ja nilkkojen suojaksi.

-Nahkakäsineet pitämään kädet lämpiminä ja estämään hankaumien, rakkuloiden ja ruhjeiden syntyä.

-Motoristin ajopukua tai takkia antamaan ajomukavuutta ja suojaa. Värikäs ja heijastimin varustettu ajoasu huomataan liikenteessä helpommin. Älä käytä löysiä ajojarusteita jotka voivat tarttua pyörän osiin.

KUORMAUKSEN RAJAT JA OHJEET

Moottoripyöräsi on suunniteltu kuljettamaan itsesi lisäksi yhtä matkustajaa.

Matkustajan ollessa kyydissä saattaa pyörän hallittavuus ja jarrujen toiminta tuntua erilaiselta. Huomioi jarruja ja renkaiden koskevat ohjeet ajaessasi suurella kuormalla.

Liian raskas tai epätasapainossa oleva kuorma vaikeuttaa suuresti moottoripyörän käsiteltävyyttä, jarrutusta ja hallittavuutta. Ei alkuperäiset lisävarusteet, vääränlaiset muutostyöt ja puutteellinen huolto voi myös alentaa ajoturvallisuutta.

Tulevat sivut antavat lisätietoa kuormauksesta, lisävarusteista ja muutostöistä.

Kuormaus

Kuinka paljon kuormaa laitat moottoripyörääsi ja kuinka sen kuormaat. On tärkeää että teet sen turvallisesti. Aina kun ajat matkustajan tai kuorman kanssa sinun pitää olla selvillä seuraavista asioista.

VAROITUS !

Ylikuormaus tai kuorman heikko kiinnitys voi johtaa onnettomuuteen ja henkilön loukkaantumiseen tai kuolemaan.

Noudata tässä kirjassa annettuja ohjeita ja kuormausrajoja.

Kuormausrajat

Moottoripyöräsi kuormausrajat ovat:

Maksimikantavuus: 197 kg

Sisältää ajajan, matkustajan, kuorman ja kaikki lisävarusteet.

Kuorman maksimipaino: 18 kg

Asennettujen lisävarusteiden paino vähentää kuorman maksimipainoa.

Kuormausohjeet

Moottoripyöräsi on ensisijaisesti suunniteltu kuljettamaan itsesi lisäksi matkustajaa. Voit halutessasi kiinnittää satulaan pientä tavaraa kun matkustaja ei ole kyydissä. Kiinnitä tavara huolellisesti.

Mikäli haluat kuljettaa suurempaa kuormaa, ota yhteys Honda myyjääsi joka opastaa sinua ja lue huolellisesti ohjeet lisälaitteista.

Väärin kiinnitetty kuorma vaikeuttaa suuresti moottoripyörän käsiteltävyyttä ja hallittavuutta. Vaikka kuorma on kiinnitetty asianmukaisesti, aja hillitysti äläkä ylitä nopeutta 130 km/h kun kuljetat kuormaa.

Noudata näitä ohjeita aina kun kuljetat matkustajaa tai kuormaa:

-Tarkasta renkaiden kunto ja ilmanpaine.

-Mikäli kuorma on normaalista poikkeava, voit joutua säätämään etu- ja takajousitusta.

-Estääksesi kuorman irtoamisesta johtuvan vaaratilanteen, varmista kuorman kunnollinen kiinnitys ennen ajoa.

-Sijoita kuorma siten, että paino on matalalla ja mahdollisimman keskellä.

-Jaa paino tasaisesti pyörän molemmille puolille.

Lisävarusteet ja Muutostyöt

Suosittelimme ainoastaan Hondan alkuperäisiä lisävarusteita jotka on suunniteltu tätä moottoripyörää varten ja testattu sillä. Koska tehdas ei voi testata EI alkuperäisiä lisävarusteita, olet henkilökohtaisesti vastuussa niiden valinnasta, asentamisesta ja käyttämisestä. Pyydä kauppialtasi apua valinnoissa ja seuraa seuraavia ohjeita:

-Asennettava lisävaruste ei saa peittää näkyvistä mitään valoja, ei pienentää maavaraa eikä kallistusvaraa, ei rajoittaa jousituksen liikettä, eikä mitenkään estää moottoripyörän hallitsemista.

-Älä asenna sähköisiä varustuksia niin, että sähköntarve ylittää moottoripyörän sähköjärjestelmän. Palanut sulake voi sammuttaa ajovalot tai moottorin.

-Tätä moottoripyörää ei ole suunniteltu kuljettamaan sivuvaunua tai vetämään perävaunua. Pyörän käsiteltävyys ja ajo-ominaisuudet kärsivät näiden asentamisesta.

Muutostyöt

Suosittelimme ettet poista mitään alkuperäistä varustusta tai muuta mitenkään mikä vaikuttaisi moottoripyöräsi rakenteeseen tai toimintaan. Muutokset saattavat ratkaisevasti vaikuttaa pyörän käsiteltävyyteen, tasapainoon ja jarruihin ja siten vaikuttaa ajoturvallisuuteen.

Muutokset valoihin, pakoputkistoon, moottorin säätöihin tai muut muutokset voivat tehdä moottoripyörästäsi laittoman.

VARUSTEET JA HALLINTALAITTEET

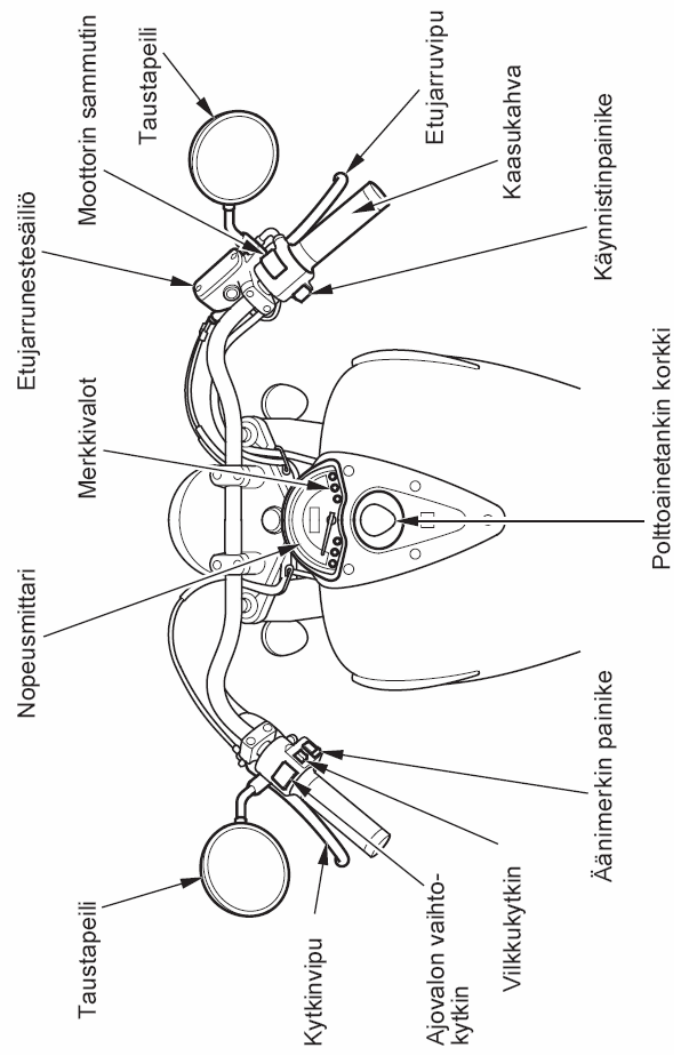

VARUSTEET JA HALLINTALAITTEET

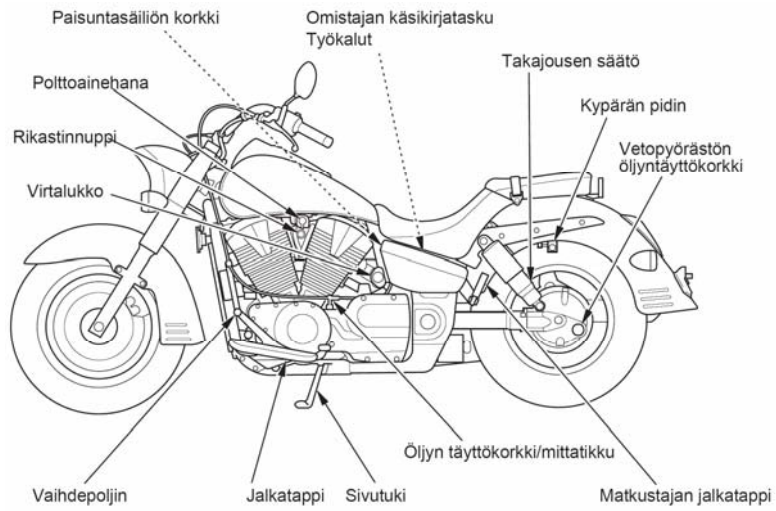
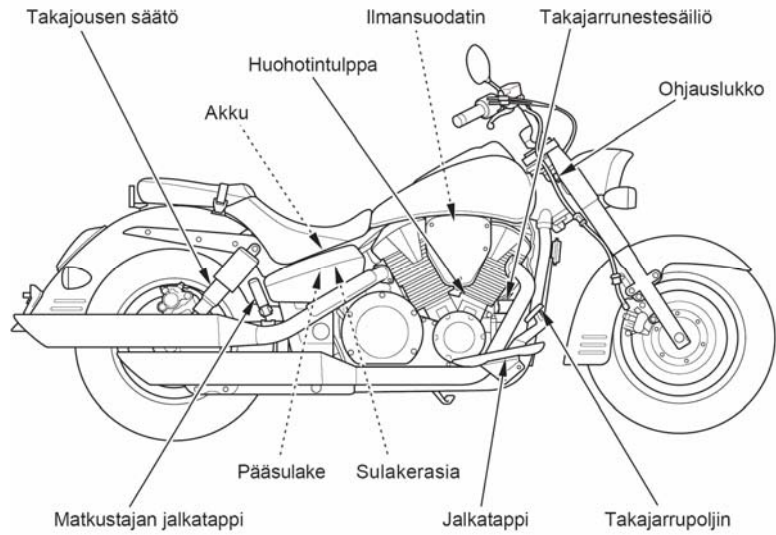

MITTARISTO

1.NOPEUSMITTARI,
osoittaa ajettavan nopeuden.

2.MATKAMITTARI /
OSAMATKAMITTARI

-matkamittari osoittaa
kokonaiskilometrimäärän
-osamattamittari osoittaa
ajetun matkan pituuden

3.OIKEAN VILKUN MERKKIVALO,
vilkkuu käytettäessä oikeaa
suuntamerkkiä.

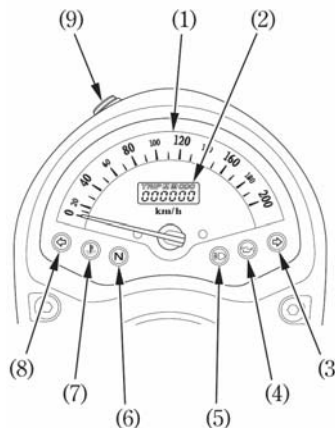

4.MOOTTORIÖLJYNPAINEN MERKKIVALO (punainen), palaa öljyn-
paineen ollessa liian alhainen, syttyy, kun virta-avain käännetään ON
asentoon ja sammuu moottorin käynnistyessä, moottorin ollessa lämmin
ja tyhjäkäynnin ollessa pieni, on mahdollista, että valo vilkkuu.

VAROITUS ! Jos moottoripyörällä ajetaan liian alhaisilla öljynpaineella,
seurauksena saattaa olla vakava moottorivaurio.

5.KAUKOVALON MERKKIVALO (sininen), palaa kun ajovalot on kytketty
kaukovaloille.

6.VAPAAVAIHTEN MERKKIVALO, palaa vaihteen ollessa vapaalla.

7.JÄÄHDYTYS NESTEEN VAROITUSVALO, syttyy kun jäähdytysnesteen
lämpötila on liian korkea. Mikäli valo syttyy ajossa, sammuta moottori ja
tarkista jäähdytysnesteen määrä. **VAROITUS !** Ajo liian suurilla
lämpötiloilla voi aiheuttaa vakavan moottorivaurion.

8.VASEMMAN VILKUN MERKKIVALO, vilkkuu käytettäessä vasenta
suuntamerkkiä.

9.MATKA- / OSAMATKAMITTARIN VAIHTO- / NOLLAUSPAINIKE,
vaihdetaan näyttöön matka- / osamattamittarin lukema, nollataan
osamattamittari.

MATKAMITTARI / OSAMATKAMITTARI

Mittarissa (1) on kaksi toimintoa: matkamittari (3) ja osamatkamittari. Osamatkamittarissa on kaksi toimintoa, trip A (4) ja trip B (5).

Paina painiketta (2) valitaksesi toiminnon joko "ODO", "trip A tai trip B" toiminnon.

Nollataksesi osamatkamittarin (6), paina ja pidä painiketta pohjassa kun näyttöön on valittu "trip A" tai "trip B" toiminto.

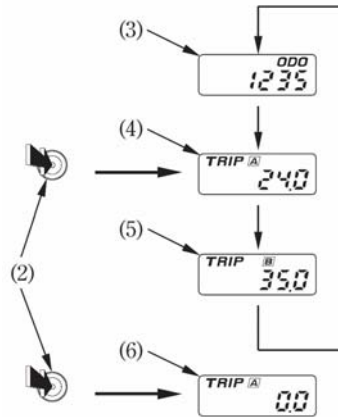
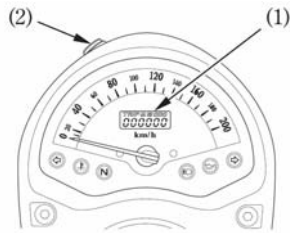

TÄRKEIMMÄT TOIMINNOT

(Tietoa, jota tarvitset käyttääksesi tätä moottoripyörää)

JOUSITUS

Takajousen esijännityksen säätö:

Molemmissa takaiskunvaimentimissa (1) on viisiportainen jousen esijännityksen säätö. Käytä jousen esijännityksen säätöön säätötyökalua (2). Asento 1 on kevyelle kuormalle ja hyvälle, tasaisille teille. Asennot 2-5 lisäävät jousen esijännitystä, mikä tekee jousituksesta kovemman ja näin ollen se soveltuu raskaammalle kuormalle.

Varmista että säätö on sama molemmissa iskunvaimentimissa.

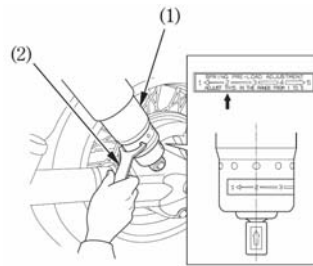

Tehtaan alkuperäissäätö: 2

JARRUT

Tässä moottoripyörässä on sekä edessä, että takana hydrauliset levyjarrut. Sitä mukaan kun jarrupalat kuluvat, laskee myös jarru-nesteen taso samaan tahtiin. Jarruja ei tarvitse säätää, mutta jarrunestetaso ja jarrupalojen kunto pitää tarkistaa säännöllisesti. Tarkista jarrujärjestelmä usein mahdollisten nestevuotojen havaitsemiseksi ajoissa. Mikäli etujarruvivun tai takajarrupolkimen liike tuntuu pehmeältä eikä jarrupalat ole loppuun kuluneet, on jarrujärjestelmässä luultavasti ilmaa, mikä täytyy poistaa. Ota silloin yhteys valtuutettuun Honda-huoltokorjaamoon.

ETUJARRU

Jarrunesteen taso:

Moottoripyörän ollessa pystysuorassa, on jarrunesteen pinnan oltava LOWER merkin (1) yläpuolella. Jos nestepinta on LOWER merkissä tai sen alapuolella, on jarrupalat tarkastettava ja vaihdettava jos tarpeen. Jos palat eivät ole kuluneet, tarkasta jarrujärjestelmä, jotta havaitset mahdolliset vuodot tai muut vauriot.

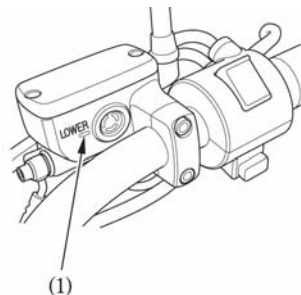

TAKAJARRU

Jarrunesteen taso:

Moottoripyörän ollessa pystysuorassa, on jarrunesteen pinnan oltava LOWER merkin (1) ja UPPER merkin (2) välissä. Jos nestepinta on LOWER merkissä tai sen alapuolella, on jarrupalat tarkastettava ja vaihdettava jos tarpeen. Jos palat eivät ole kuluneet, tarkasta jarrujärjestelmä, jotta havaitset mahdolliset vuodot tai muut vauriot.

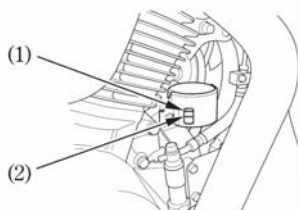

Käytä DOT 4 luokituksen laatuvaatimuksen täyttävää jarrunestettä.

KYTKIN

Kytkimen säätö:

Kytöntä on säädettävä, jos moottoripyörä sammuu kytkettäessä vaihdetta päälle, ”ryömi” tai jos kytkin luistaa aiheuttaen viiveen kiihdytyksessä. Pienet säädöt voidaan tehdä kytkinvivussa (1) sijaitsevasta kytkinvaijerin säätimestä (3). Normaali kytkinvivun vapaaliike on 10-20 mm.

A = vapaaliike kasvaa B = vapaaliike pienenee

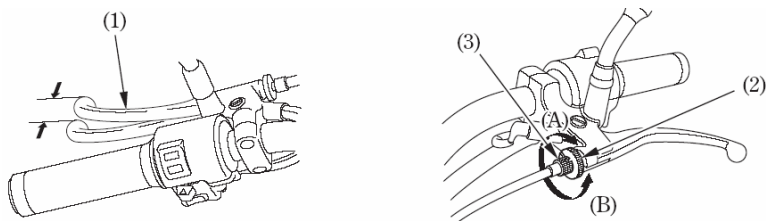

1. Löysää säätimen lukitusmutteri (2) ja kierrä säädintä (3). Kiristä lukitusmutteri ja tarkista säätö.

2. Jos säädin pitää kiertää lähes ulos jotta saataisiin oikea vapaaliike, tai jos oikeaa vapaaliikettä ei pystytä säätämään, löysää lukitusmutteri (2) ja käännä säädin (3) kokonaan sisään. Kiristä lukitusmutteri (2).

3. Löysää lukitusmutteri (4) kytkinvaijerin alasäätimestä. Kierrä säädintä (5) kunnes kytkinvivun vapaaliike on ohjearvossa. Kiristä lukitusmutteri (4) ja tarkista säätö.

4. Käynnistä moottori, purista kytkinkahvaa ja laita vaihde päälle. Varmista että moottori ei vedätä eikä moottoripyörä ”ryömi”.

Vapauta kytkin vähitellen ja avaa kaasua. Moottoripyörän pitäisi lähteä liikkeelle kevyesti. Kiihdytä vähitellen.

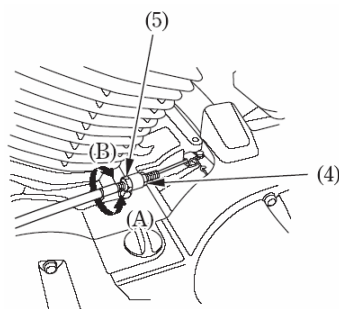

JÄÄHDYTYSNESTE

Moottoripyörän omistajan täytyy huolehtia jäähdytysnesteestä estääkseen jäätyminen, ylikuumentumisen tai korroosion. Käytä aina jäähdytysnesteoseokseen korkealaatuista, korroosionestoainetta sisältävää ja erityisesti alumiinimootoreissa käytettäväksi suositeltua jäähdytysnestettä.

HUOM ! Käytä jäähdytysnesteoseokseen ainoastaan tislattua vettä; vesi-johtovesi saattaa syövyttää alumiinimootoria. Tehdas on varustanut moottoripyörän jäähdytysnesteoseoksella, jossa on 50 % vettä ja 50 % jäähdytysnestettä. Tätä seossuhdetta suositellaan käytettäväksi useimmissa lämpötiloissa ja se antaa hyvän korroosiosuojan. Suurempi osuus pakkasnestettä alentaa jäähdytys-järjestelmän tehoa ja sitä suositellaan lisäsuojaksi jäätymistä vastaan. Pienempi osuus (alle 40 %) pakkasnestettä ei anna riittävää suojaa korroosiota vastaan. Tarkasta jäähdytysjärjestelmä usein jäätävän kylmällä säällä ja lisää tarvittaessa pakkasnesteen osuutta (pakkasnesteen enimmäismäärä on 60 %).

Jäähdytysnesteen tason tarkastus:

Jäähdytysnesteen paisuntasäiliö (1) sijaitsee moottorin alla. Tarkista jäähdytysnesteen taso moottorin ollessa käyntilämpöinen ja moottoripyörän ollessa pystyssä. Jos nestetaso on LOWER merkin (3) alapuolella, irrota vasen sivusuoja ja korkki (4). Lisää jäähdytysnesteestä UPPERmerkkiin (2) asti.

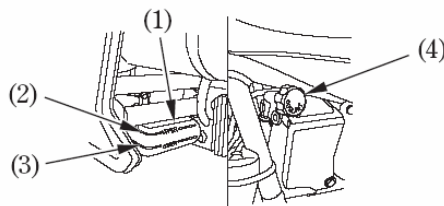

HUOM !

- Lisää nestettä aina paisuntanestesäiliöön.
- Jos paisuntanestesäiliö on tyhjä, tai nesteen hävikki suurta, tarkista vuodot ja ota yhteys Honda-huoltokorjaamoon.

POLTTOAINE

Polttoainehana (1).

OFF

Vivun ollessa OFF asennossa polttoaine ei pääse valumaan tankista kaasuttiin.

Pidä hanaa OFF asennossa kun moottoripyörä ei ole käytössä.

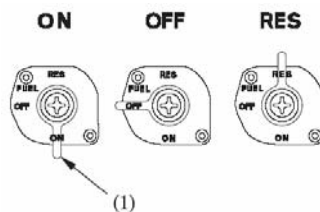

ON

Aseta polttoainehanan vipu ON asentoon normaaliajossa (päätankki on käytössä).

RES

Kun polttoaine alkaa loppua päätankista, käännä polttoainehana RES asentoon (varatankille). Täytä polttoainesäiliö tämän jälkeen mahdollisimman pian ja käännä täytön jälkeen hana takaisin ON asentoon. Varatankin tilavuus on 4,4 l.

HUOM !

-Opettele polttoainehanan käyttö myös ajaessasi moottoripyörälläsi, jotta vältyt polttoaineen äkillisen loppumisen aiheuttamalta moottorin äkkipysähdykseltä.

-Älä aja moottoripyörällä polttoainehana RES asennossa sen jälkeen kun olet tankannut polttoainesäiliön, ettei polttoaine tyhjene varoituksetta.

Polttoainesäiliö:

Polttoainesäiliön tilavuus on 18 l.

Avaa lukon suojakansi. Aukaise polttoainesäiliön korkki (1) asettamalla virta-avain (2) polttoainesäiliön lukkoon ja käännä avainta myötäpäivään. Polttoainesäiliön korkki nousee ylös ja on poistettavissa.

Korkki suljetaan painamalla sitä alas kunnes se "napsahtaa" kiinni ja lukkoon.

Irrota avain ja sulje lukon suojakansi.

Älä täytä polttoainesäiliötä liian täyteen (polttoainetta ei saa olla täyttöaukon "kaulassa" (3)).

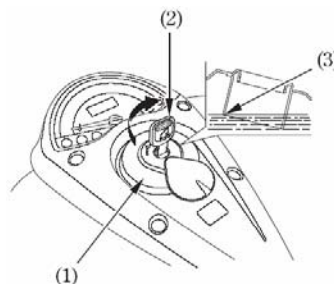

Käytä aina puhdasta lyijytöntä polttoainetta, jonka oktaaniluku on vähintään 91. Lyijyllinen polttoaine vaurioittaa katalysaattoria. **Suositus 95 E.**

HUOM ! Jos tasaisella nopeudella ajettaessa moottorista kuuluu "nakutusta", vaihda polttoaineen laatua. Jos "nakutus" edelleen jatkuu, ota yhteys valtuutettuun Honda-huoltokorjaamoon.

VAROITUS !

- Polttoaine on erityisen herkästi syttyvää.
- Täytä säiliö hyvin tuuletetussa tilassa, moottorin ollessa sammutettuna. Varmista ettei lähistöllä ole avotulta.
- Kiinnitä polttoainesäiliön korkki huolellisesti täytön jälkeen.
- Älä läikytä polttoainetta. Jos polttoainetta vuotaa yli, kuivaa tankki ja ympäröivä alue huolellisesti ennen moottorin käynnistämistä.
- Vältä polttoaineen ihokosketusta tai polttoainehöyryn hengittämistä.
- **PIDÄ POLTTOAINE POIS LASTEN ULOTTUVILTA.**

Alkoholisekoitteiset polttoaineet:

Mikäli joskus joudut käyttämään alkoholisekoitteista polttoainetta huomioi seuraavat seikat:

- Varmista, että oktaaniarvo on vähintään yhtä korkea tai korkeampi kuin Hondan suositus.
- Etanolipitoisuus ei saa olla yli 10 %.
- Metanolipitoista polttoainetta emme suosittele käytettäväksi ollenkaan.
- Älä koskaan käytä metanolipitoista polttoainetta, vaikka se olisi lisäaineistettua (korroosion suoja-aineita ja jos metanolipitoisuus on yli 5 %).

HUOM ! Polttoainejärjestelmän ja moottorin käyntiin ja tehoon liittyvät viat ja vauriot eivät kuulu takuun piiriin mikäli alkoholipitoista polttoainetta on käytetty.

MOOTTORIÖLJY

Öljymäärän tarkistus:

Tarkista moottoriöljyn määrä päivittäin ennen ajamaan lähtöä. Öljytason pitää olla mittatikun (3) ylä- (1) ja alarajan (2) välissä.

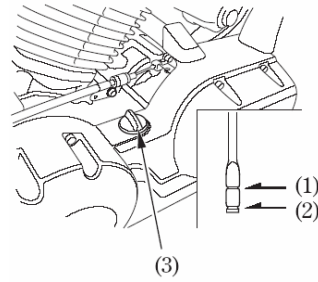

1. Käynnistä moottori ja anna sen käydä tyhjäkäyntiä muutaman minuutin ajan.

2. Sammuta moottori. Aseta moottoripyörä tasaiselle, lujalle alustalle pystysuoraan.

3. Muutaman minuutin kuluttua, irrota mittatikku (3) ja pyyhi se puhtaaksi. Aseta tikku takaisin paikalleen kiertämättä sitä kuitenkaan kiinni. Öljytason pitäisi olla ylä- ja alarajan välissä.

4. Jos tarpeen, lisää suositeltua öljyä mittatikun ylärajaan asti. Älä täytä liian täyteen. Aseta mittatikku takaisin paikoilleen.

VETOPYÖRÄSTÖN ÖLJY

Vetopyörästäön öljyn määrän tarkistus:

1. Aseta moottoripyörä tasaiselle, lujalle alustalle sivuseisontatuelle.

2. Poista öljyntäyttökorkki (1).

3. Öljytason pitäisi olla täyttöaukon alareunan (2) tasalla.

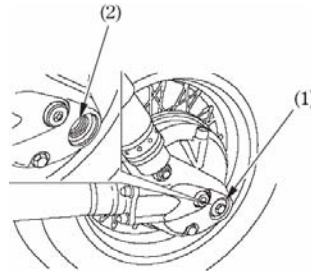

HUOM ! Jos öljytaso on liian matalalla, tarkasta mahdolliset öljyvuodot. Lisää suositeltua öljyä täyttöaukon alareunan tasalle.

Suosittelua öljyä: Hypoid vaihteistoöljy SAE 80.

RENKAAT

Oikea ilmanpaine renkaissa takaa parhaat ajo-ominaisuudet sekä parhaan renkaiden kestoajan. Tarkasta rengaspaineet säännöllisesti ja säädä, jos tarpeen. Ilmanpaine renkaissa mitataan renkaiden ollessa kylmät.

	Edessä	Takana
Rengaskoko	140/80-17	170/80-15
Renkaiden ilmanpaineet		
vain kuljettaja	225 kPa	225 kPa
kuljettaja ja matkustaja	225 kPa	250 kPa
Rengastyyppi	Dunlop D404F	Dunlop K555J
Pienin urasyvyys	1,5 mm	2,0 mm

Tarkista ettei renkaissa ole naarmuja, nauvoja tai muita teräviä esineitä. Tarkista myös vanteiden kunto. Jos renkaat tai vanteet ovat vaurioituneet, ota yhteys valtuutettuun Honda huoltokorjaamoon.

VAROITUS !

- Liian vähäinen ilmanpaine renkaissa voi aiheuttaa renkaan vanteelta irtoamisen ja siten vaaratilanteen.
- Kuluneet renkaat heikentävät moottoripyörän hallittavuutta.
- Muiden kuin edellä suositeltujen renkaiden käyttö saattaa heikentää ohjattavuutta.
- Oikea renkaiden tasapaino on välttämätön turvalliseen ajoon. Älä yritä itse poistaa painoja renkaista. Jos renkaat vaativat tasa-painotusta, ota yhteys valtuutettuun Honda-huoltokorjaamoon. Renkaat on tasapainotettava korjauksen ja vaihdon yhteydessä.
- Renkaan korjauksen jälkeen, älä ylitä 80 km/h ensimmäisen 24 tunnin aikana, jotta mahdolliset renkaan tyhjenemiset tai korjauksen epäonnistumiset eivät aiheuta vaaratilannetta.

VIRTUALUKKO

Virtalukko (1) sijaitsee vasemman sivusuoja edessä.

OFF = Virta poikki, moottoria ei voi käynnistää, valot ei toimi.

Avaimen voi irrottaa.

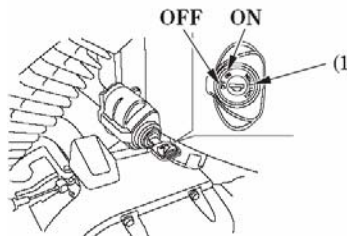

ON = Virta kytketty, moottorin voi käynnistää, sähkölaitteet toimivat.

Avainta ei voi irrottaa.



OIKEAN KÄDENSIJAN TOIMINNOT

MOOTTORIN HÄTÄKATKAISIN (1)

Kun katkaisin on  (RUN)-asennossa, moottori käynnistyy. Kun katkaisin on  (OFF)-asennossa, moottori ei käynnisty. Katkaisin on tarkoitettu ainoastaan hätätapauksia varten ja sen pitäisi tavallisesti olla  (RUN)-asennossa.

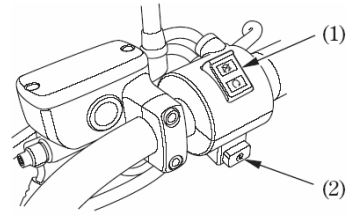



KÄYNNISTINKYTKIN (2)

Kun painat käynnistyskytkintä, käynnistysmoottori pyörittää moottoria. Jos hätäkatkaisin on  (OFF) asennossa, käynnistinmoottori ei toimi, (katso kohta moottorin käynnistys).



VASEMMAN KÄDENSIJAN TOIMINNOT

AJOVALONVAIHTOKYTKIN (1)

-  Kaukovalot
-  Puolivalot

SUUNTAVILKUN KYTKIN (2).

kytkintä painetaan sisään, kun halutaan että toiminto loppuu.

-  Vasemmalle
-  Oikealle

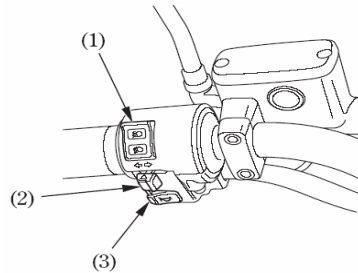

ÄÄNIMERKIN KYTKIN (3). painetaan kytkintä äänimerkkiä käytettäessä.

OHJAUSLUKKO (1)

Ohjaus lukitaan kääntämällä ohjaustankoa vasemmalle ääriasentoon, kääntämällä avainta vastapäivään, painamalla lukko sisään, kääntämällä avain alkuperäisasentoon ja poistamalla avain. Avaus tapahtuu käännytyssä järjestyksessä.

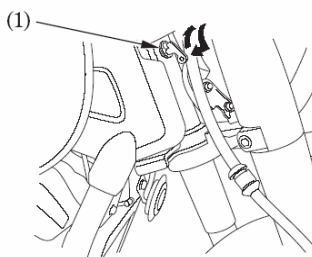

KYPÄRÄLUKKO (1)

Kypärälukko sijaitsee satulan alla, vasemmalla puolella.

Avaus: Aseta avain (2) lukkoon, käännä avainta vastapäivään jolloin tappi (3) aukeaa.

Lukitus: Ripusta kypärä koukkuun ja paina tappi (3) sisään lukko asentoon.

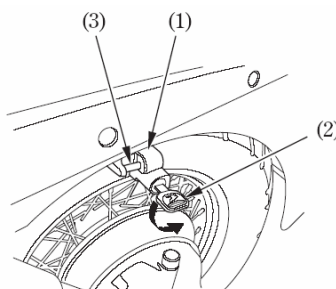

VAROITUS! Kypärälukko on tarkoitettu kypärän säilytykseen moottoripyörän ollessa pysäköitynä. Älä aja moottoripyörällä kypärä kypärälukossa, sillä kypärä saattaa vaikeuttaa turvallista ajoa ja haitata tasapainoa.

ASIAKIRJATASKU (1)

Asiakirjatasku sijaitsee vasemman sivusuojan takana.

Irrota vasen sivusuoja. Avaa kansi (2) avaimella (3).

Säilytä tämä käsikirja tässä taskussa. Kun peset pyörää, varo ettei taskuun pääse vettä.

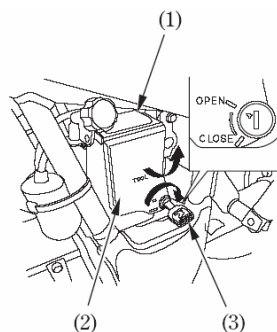

SIVUSUOJAT

Irrottaessa vedä suojan takaosassa oleva tappi (1) irti läpivientikumista, työnnä suojaa eteenpäin ja irrota suoja kuvan mukaisesti.

Kiinnitys päinvastaisessa järjestyksessä.

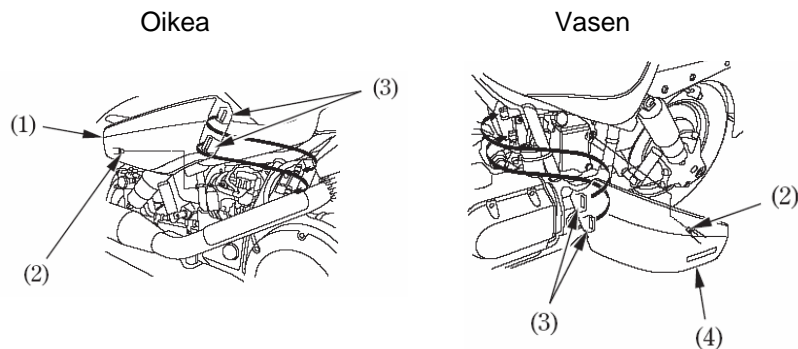

SATULA

Irrotus:

1. Irrota pultit (2) ja remmi (1).

2. Irrota pultti (3), heijastin (4) ja takasatula (5).

3. Irrota pultit (6) ja vedä etusatulaa taaksepäin ja irrota etusatula (7).

Kiinnityksessä varmista että satulan kiinnike (8) osuu vastakiinnikkeeseen.

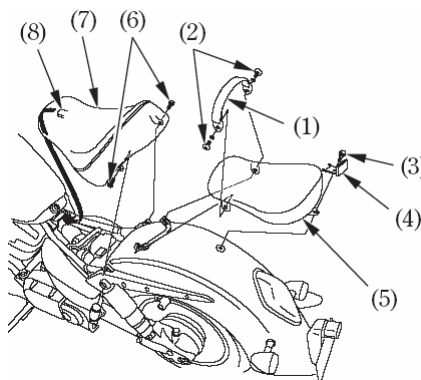

AJOVALON KORKEUDEN SÄÄTÖ

Mikäli ajovalon korkeus vaatii säätöä, Käännä säätöruuvista (1).

HUOM ! Noudata viranomaisten säätöjä ja ohjeita valon korkeuden suhteen.

A = Nousee B = Laskee

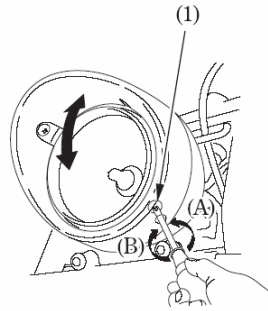

TARKISTUKSET ENNEN AJOA

VAROITUS ! Jos nämä tarkastukset jätetään tekemättä voi seurauksena olla moottoripyörän vaurioituminen tai henkilövahinko. Tarkasta moottoripyöräsi päivittäin ennen ajoa. Listassa olevat tarkastuskohdat vievät ainoastaan muutaman minuutin ja pitkällä tähtäyksellä voivat säästää aikaa, rahaa ja mahdollisesti jopa henkesi.

1. Moottoriöljyn määrä - Lisää tarvittaessa ja tarkista mahdolliset vuodot.
2. Polttoaineen määrä - Lisää tarvittaessa ja tarkista ettei ole vuotoja.
3. Jäähdytysnesteen määrä - Lisää tarvittaessa ja tarkista ettei ole vuotoja.
4. Jarrut - Tarkista kunto ja mahdolliset jarrunestevuodot.
5. Renkaat - Tarkista kunto ja ilmanpaineet.
6. Kaasukahvan toiminta ohjaustangon ääriasennoissa.
7. Valojen ja äänimerkin toiminta.
8. Moottorin hätäkatkaisimen toiminta.
9. Sivuseisontatuen katkaisimen toiminta.

Korjaa mahdolliset viat ennen ajamaan lähtöä. Mikäli et itse voi korjata esiin tulleita vikoja, ota yhteys valtuutettuun Honda-huoltokorjaamoon.

MOOTTORIN KÄYNNISTYS

Tässä moottoripyörässä on sivuseisontatuen sytytysvirran katkaisinjärjestelmä. Jos sivuseisontatuki on alhaalla, moottoripyörää ei voida käynnistää, ellei vaihde ole vapaalla. Jos sivuseisontatuki on ylhäällä, moottori voidaan käynnistää vapaalla tai vaihteen ollessa päällä, kytinkahva pohjaan puristettuna. Jos moottori käynnistetään vaihteen ollessa vapaalla, sivuseisontatuki alhaalla, moottori sammuu välittömästi kun vaihde kytketään päälle.

VAROITUS ! Älä koskaan käytä moottoria suljetussa, tuulettamattomassa tilassa.

HUOM ! Älä paina käynnistinkatkaisinta 5 sekuntia kauempaa kerrallaan. Jos moottori ei käynnisty, pidä n. 10 sekunnin tauko ennen kuin yrität uudestaan.

Käynnistämisen valmistelu: Ennen käynnistämistä, aseta virta-avain virtalukkoon, käännä avain ON asentoon ja varmista seuraavat seikat:

- Vaihteisto pitää olla vapaalla NEUTRAL (vapaavaihteen merkkivalo palaa).
- Varmista että moottorin hätäkatkaisin on \odot (RUN) asennossa.
- Moottoriöljynpaineen merkkivalo palaa.
- Polttoainehana on ON asennossa.

VAROITUS ! Moottorin käynnistyessä pitää öljynpaineen punaisen merkkivalon sammua muutaman sekunnin kuluttua. Jos valo jää palamaan, pysäytä moottori välittömästi ja tarkasta öljyn määrä. Jos öljyä on riittävästi, älä käytä moottoria vaan ota yhteys valtuutettuun Honda huoltokorjaamoon.

HUOM ! Jos käynnistät lämmintä moottoria seuraa ohjeita ”yli 35°C”

Lämpötila 10°C - 35°C

1. Vedä rikastinvipu (1) täysin auki (A) jos moottori on kylmä.

2. Paina käynnistinkatkaisinta, antaen kaasun olla kiinni.

3. Heti kun moottori on käynnistynyt, pienennä rikastinta, kunnes moottori käy herkästi tyhjäkäynnillä.

4. Työnnä rikastin vipu täysin kiinni (B) noin puolen minuutin kuluttua siitä kun moottori on käynnistynyt.

5. Avaa hieman kaasua, jos tyhjäkäynti on epätasaista.

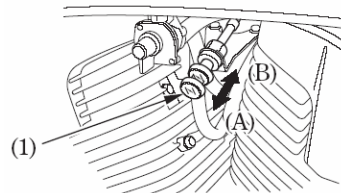

Lämpötila yli 35°C

1. Älä käytä rikastinta.
2. Avaa kaasua hieman.
3. Käynnistä moottori.

Lämpötila alle 10°C

1. Seuraa vaiheita 1 - 2 ohjeesta "10° - 35°C".
2. Kun moottorin kierrokset nousevat, pienennä rikastinta kunnes moottori käy herkästi. tyhjäkäyntiä.
3. Jatka moottorin lämmittämistä, kunnes se käy pehmeästi ja reagoi hyvin kaasuun rikastimen ollessa täysin kiinni (B).

Mikäli moottori ei käynnisty usean yrityksen jälkeen, on se voinut saada liikaa polttoainetta. Anna moottorin hätäkatkaisijan olla RUN asennossa ja työnnä rikastinvipu täysin kiinni (B). Aukaise kaasua täysin auki ja paina käynnistinkatkaisinta 5 sekunnin ajan. Jos moottori käynnistyy, sulje kaasua nopeasti. Jos tyhjäkäynti on epätasaista, aukaise kaasua hiukan. Mikäli moottori ei käynnisty, odota 10 sekuntia ja kokeile uudestaan käynnistysohjeiden mukaan.

Tulvinut moottori

Mikäli moottori ei käynnisty usean yrityksen jälkeen, on se voinut saada liikaa polttoainetta. Anna moottorin hätäkatkaisijan olla RUN asennossa. Paina rikastinnappi täysin sisään (B). Aukaise kaasua täysin auki ja paina käynnistinkatkaisinta 5 sekunnin ajan. Jos moottori käynnistyy, sulje kaasua nopeasti. Jos tyhjäkäynti on epätasaista, aukaise kaasua hiukan. Mikäli moottori ei käynnisty, odota 10 sekuntia ja kokeile uudestaan käynnistysohjeiden mukaan.

SISÄÄNAJO

Moottoripyörän moitteettoman ja pitkäaikaisen toimivuuden kannalta on tärkeää, että ensimmäiset 500 km ajetaan erityisen varoen ja täydellä kaasulla ajoa välttäen.

AJO

VAROITUS ! Muista lukea huolellisesti turvallisuusohjeet ennen ajoon lähtöä, ja varmista ennen ajoa, että osaat sivuseisontatuen käytön.

1. Anna moottorin käydä lämpimäksi.

2. Sulje kaasua, vedä kytkinvipu pohjaan ja kytke 1. vaihteelle painamalla vaihdepoljinta alaspäin.

3. Vapauta kytkinvipu hitaasti samalla kun avaat kaasua vähitellen. Näiden toimintojen koordinointi varmistaa takertelemattoman liikkeen lähdön.

4. Moottoripyörän liikuessa tasaisesti eteenpäin sulje kaasua, vedä kytkinvipu pohjaan ja kytke 2. vaihteelle painamalla vaihdepoljinta kantapäällä. Menettele samalla tavalla 3. 4 ja 5 vaihteen kytkemiseksi.

5. Nostamalla vaihdepoljinta kerran, kytket aina seuraavaksi isomman vaihteen. Painamalla kerran poljinta, kytket aina seuraavaksi pienemmän vaihteen. Vaihdepoljin palautuu automaattisesti keskelle lepoasentoon.

VAROITUS ! Älä vaihda pienemmälle vaihteelle sellaisesta nopeudesta, joka aiheuttaa moottorin ylikierroksia pienemmällä vaihteella. Seurauksena saattaa olla takarenkaan luistaminen ja ajoneuvon hallinnan menettäminen.

HUOM !

- Älä vaihda vaihteita painamatta kytkintä tai sulkematta kaasua. Seurauksena saattaa olla moottorin tai vaihteiston vaurioituminen.
- Älä hinaa tai työnnä moottoripyörää pitkiä matkoja moottorin ollessa sammutettuna. Vaihteisto ei saa tarpeeksi voitelua ja seurauksena saattaa vaihteiston vaurioituminen.
- Vältä ajamista lähellä tyhjäkäyntiä. Akku ei lataudu ellei moottorin kierroksia ole riittävästi.

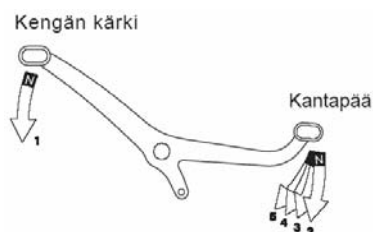

JARRUTTAMINEN

Tämä moottoripyörä on varustettu hydraulisella jarrujärjestelmällä. Jarrujärjestelmä toimii siten, että etujarruvipu vaikuttaa etujarruun ja takajarrupoljin vaikuttaa takajarruun. Maksimaalisen jarrutustehon aikaansaamiseksi käytä sekä etujarrua että takajarrua. Liian voimakas jarruttaminen voi aiheuttaa pyörien lukkiutumisen ja näin vähentää moottoripyörän hallittavuutta.

Normaalissa jarrutustilanteessa, käytä sekä etu- että takajarrua samanaikaisesti nopeuden vähentämiseksi kun vaihdat pienemmälle vaihteelle.

Maksimaalisen jarrutustehon saavuttamiseksi, sulje kaasua ja jarruta voimakkaasti sekä etu- että takajarrulla. Purista kytkinkahva pohjaan ennen moottoripyörän pysähtymistä.

VAROITUS !

- Ainoastaan etu- tai takajarrun käyttäminen heikentää jarrutustehoa. Varo kuitenkin jarruttamasta liian voimakkaasti, etteivät pyörät lukkiudu.
- Jarrutusteho ja pyörän käsiteltävyys heikentyy jonkin verran ajettaessa märällä tiellä tai pehmeillä alustoilla. Kaikki toiminnot mainituilla kelillä pitäisi olla ”pehmeitä” ja varovaisia.
- Jos mahdollista, vähennä nopeutta tai jarruta ennen kaarteeseen ajoa. Jarruttaminen tai kaasun sulkeminen keskellä kaarretta saattaa aiheuttaa pyörän hallinnan menettämisen.
- Kun laskeudut pitkää, jyrkkää mäkeä alas, jarruta vuorotellen moottorilla ja jarruilla. Jarrujen yhtämittainen käyttö saattaa ylikuumentaa jarruja ja siten vähentää niiden tehoa.
- Älä pidä jalkaa jarrupolkimella tai kättäsi jarrukahvalla turhaan, sillä muut tienkäyttäjät luulevat sinun jarruttavan ja saatat siten aiheuttaa vaaratilanteen. Jarrujen turha käyttö saattaa myös ylikuumentaa jarruja ja vähentää siten niiden tehoa.

PYSÄKÖIMINEN

1. Kun olet pysäyttänyt moottoripyörän, vaihda vaihde vapaalle, käännä ohjaustanko vasemmalle, käännä virta-avain OFF asentoon ja poista avain.
2. Käytä sivuseisontatukea pitäessäsi moottoripyörääsi pysäköitynä.
3. Pidä ohjaus lukittuna ja poista avain varkauden estämiseksi.

HUOM !

- Pysäköi moottoripyörä kovalle, tasaiselle alustalle, jotta se ei pääse kaatumaan.
- Jos sinun pitää pysäköidä kaltevalle alustalle, aseta moottoripyörän etupää ylämäkeen päin, jotta välttyisit moottoripyörän kaatumiselta tai sivuseisontatuen kääntymisen pois alta.
- Älä pysäköi alustalle joka on helposti syttyvää (esim. kuiva ruoho), pakoputkisto on erittäin kuuma ajon jäljiltä. Vältä koskemasta pakoputkistoa.

KUINKA VOIT EHKÄISTÄ MOOTTORIPYÖRÄSI VARASTAMISEN

1. Lukitse aina ohjaus, äläkä koskaan jätä avainta virtalukkoon. Kuulostaa yksinkertaiselta, mutta ihmiset todella unohtavat.
2. Pidä huoli siitä, että moottoripyöräsi rekisteröintipaperit ovat kunnossa ja ajan tasalla.
3. Jos mahdollista, säilytä moottoripyöräsi lukollisessa tilassa.
4. Käytä moottoripyörässäsi hyvälaatuista varkaudenestoa (lukko, varashälytin...).
5. Laita nimesi, osoitteesi ja puhelinnumerosi omistajan käsikirjaan, sillä usein juuri sen perusteella varastetut ajoneuvot palautuvat omistajilleen.

NIMI: _____

OSOITE: _____

PUHELIN NUMERO: _____

HUOLTO-OHJELMA

HUOLTOVÄLI	kuukausi	1	6	12	18	24	30	36	HUOM
	km x 1000	1	6	12	18	24	30	36	
HUOLTOKOHDE									
Polttoainejärjestelmä				T		T		T	
Kaasukahvan toiminta				T		T		T	
Kaasu, rikastimen toiminta				T		T		T	
Toisioilman syöttöjärj.				T		T		T	
Ilmansuodatin					V			V	1
Kampikammion huohotin			P	P	P	P	P	P	3
Sytytystulpat			T	V	T	V	T	V	
Venttiilien välys		T		T		T		T	
Moottoriöljy		V		V		V		V	
Moottoriöljyn suodatin		V		V		V		V	
Moottorin tyhjäkäynti		T	T	T	T	T	T	T	
Jäähdytysneste				T		T		V	2
Jäähdytysjärjestelmä				T		T		T	
Vetopyörästön öljy				T		T		V	
Jarruneste			T	T	V	T	T	V	2
Jarrupalojen kuluminen			T	T	T	T	T	T	
Jarrujärjestelmät		T		T		T		T	
Jarruvalokatkaisin				T		T		T	
Ajovalot				T		T		T	
Kytkinjärjestelmä		T	T	T	T	T	T	T	
Sivuseisontatuki				T		T		T	
Jousitus				T		T		T	
Pultit, mutterit, kiristys				T		T		T	
Pyörät / renkaat				T		T		T	
Ohjauslaakerit				T		T		T	

T = Tarkasta; puhdista, säädä, voitele tai vaihda jos tarpeen. P = Puhdista V = Vaihda

HUOM !

- (1) Suorita useammin kun ajat määrissä tai pölyisissä ajo-olosuhteissa.
- (2) Vaihdetaan joka toinen vuosi tai matkamittarin lukeman mukaan, riippuen siitä kumpi täyttyy aikaisemmin.
- (3) Suorita useammin kun ajetaan pitkään sateessa tai täydellä kaasulla.

MOOTTORIPYÖRÄN HUOLTO

- Kun moottoripyöräsi kaipaa huoltoa, muista että valtuutettu Honda huoltokorjaamo tuntee moottoripyöräsi parhaiten ja heillä on siihen parhaiten soveltuvat nykyaikaiset välineet.
- Huolto-ohjelma on laadittu siltä pohjalta, että moottoripyörää käytetään ainoastaan sille suunniteltuun käyttöön. Jos olosuhteet ovat kovin pölyiset, märät tms; kysy huoltokorjaamolta ohjeita huolto-toimenpiteisiin.

HUOLTOTOIMENPITEET

- Jos moottoripyöräsi on kaatunut tai ollut kolarissa, tarkasta ettei mitkään ajamisen kannalta tärkeät osat, kuten hallintalaitteet, vaijerit, jarruletkut tms. ole vaurioituneet.
- Älä aja moottoripyörällä jos vaurio vähääkään vähentää moottoripyörän turvallisuutta. Vie moottoripyöräsi valtuutetulle Honda huoltokorjaamolle, jotta mahdolliset huomaamattomat vauriot, kuten rungon, jousituksen tai ohjauksen mahdolliset vauriot saadaan selville.
- Sammuta moottori ja aseta moottoripyörä lujalle, tasaiselle alustalle ennen huoltoa.
- Käytä uusia Honda varaosia huoltaessasi tai korjatessasi moottoripyörääsi. Varaosat, jotka eivät täytä Honda-moottoripyörälle asetettuja laatuvaatimuksia saattavat vahingoittaa moottoripyörääsi.

TYÖKALUT

Työkalut (1) sijaitsevat vasemman sivusuojan alla sijaitsevassa säilytyslokerossa (2).

Seuraavat työkalut kuuluvat sarjaan:

- 10X12 mm kiintoavain
- 14X17 mm kiintoavain
- 8 mm kiintoavain
- 5 mm kuusiokoloavain
- 6 mm kuusiokoloavain
- Sytytystulpan avain
- Vakio / Phillips ruuvimeisseli
- Ruuvimeisselin kahva
- Takajousen säätötyökalu
- Pihdit
- Työkalupussi

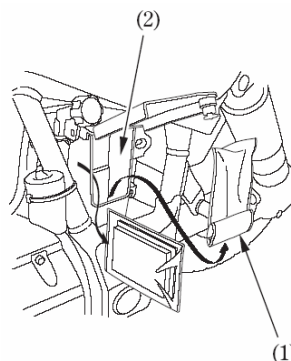

SARJANUMEROT

Rungon ja moottorin sarjanumeroita tarvitset rekisteröidessäsi moottoripyörääsi. Niitä voit tarvita myös varaosia tilatessasi. Merkitse sarjanumerot tälle sivulle, jotta ne ovat helposti löydettävissä niitä tarvitessasi.

Rungon numero (1)

Sijaitsee ohjauslaakeroinnin oikealla puolella.

Numero _____

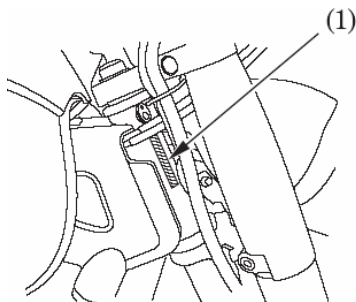

Moottorin sarjanumero (2)

Sijaitsee moottorilohkon yläreunassa.

Numero: _____

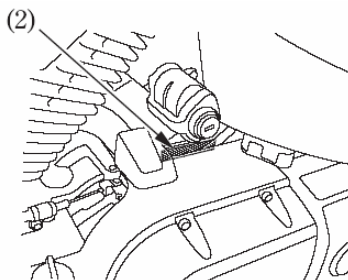

Värikoodi (1)

Sijaitsee rungossa vasemman sivusuojan takana.
Värikoodia tarvitaan varaosia tilatessa.

Koodi: _____

Väri: _____

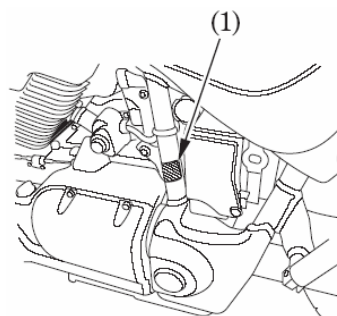

MOOTTORIÖLJY

Moottoripyöräsi moottoriöljy ei tarvitse lisäaineita. Käytä suositeltua öljyä. Älä käytä öljyjä jotka sisältävät grafiitti tai molybdeeni lisäaineita. Ne saattavat aiheuttaa kytkimen toimintahäiriöitä.

Älä käytä öljyä jonka API luokitus on SH tai korkeampi ja jonka astian etiketissä API merkintä on ympyröity lisämerkinnällä energian häviämättömyydestä "energy conserving". Ne saattavat aiheuttaa voitelu tai kytkimen toimintahäiriöitä.



EI SUOSITELLA



OK

Älä käytä ei-puhdistavia, kasvis-, tai risiinipohjaisia kilpaöljyjä.

SG tai korkeampi, paitsi öljyt joiden API merkintä on ympyröity merkinnällä energia häviämättömyydestä

Öljysuositus

API öljyluokitus	SG tai korkeampi, paitsi öljyt joiden API merkintä on ympyröity merkinnällä energian häviämättömyydestä
Viskositeetti	SAE 10W-30 tai 10W-40
JASO 903 standardi	MA
Suositus	Honda 4-tahti moottoriöljy, tai vastaava.

JASO T 903 standardi on indeksi valittaessa 4-tahti moottoripyörän moottoriöljyä.

Luokituksia on kaksi: MA ja MB

Öljyn yhdenmukaisuus standardi on ilmoitettu öljypurkin etiketissä.



Esimerkki etiketin merkinnästä MA luokituksessa.

Hyvällä moottoriöljyllä on monia laatuvaatimuksia. Käytä ainoastaan korkealuokkaista vaaditun luokituksen täyttävää moottoriöljyä.

Moottoriöljyn viskositeetti valitaan ilman lämpötilan mukaan. Oheinen taulukko antaa ohjeita sopivan öljyn valitsemiseksi.

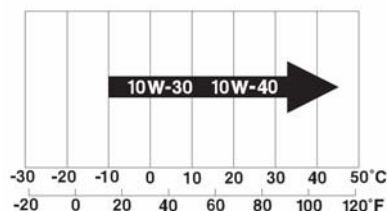

MOOTTORIÖLJYN JA SUODATTIMEN VAIHTO

- Moottoriöljyn laatu on päätekijä, joka vaikuttaa moottorin ikään. Vaihda öljy huolto-ohjeiden mukaan.
- Moottoriöljyn vaihto tulee suorittaa moottorin ollessa käyttölämmin.
- Öljynsuodattimen vaihtamiseen tarvitaan erikoistyökaluja ja momenttiavainta. Jos sinulla ei ole näitä työkaluja, ota yhteyttä Honda huoltokorjaamoon.
- Hävitä käytetty öljy ympäristön kannalta turvallisella tavalla. Älä kaada öljyä maahan, vaan vie se esim. lähimmälle huoltoasemalle hävitettäväksi.
- Vältä koskemasta öljyyn paljain käsin. Kun olet käsitellyt käytettyä öljyä, pese kätesi huolellisesti saippualla ja vedellä.
- Kun ajetaan erittäin pölyisissä olosuhteissa, on öljy vaihdettava useammin kuin huolto-ohjeiden mukaan.

VAROITUS! Lämmennyt moottori ja moottoriöljy ovat erittäin kuumia. Ole varovainen ettet polta itseäsi.

1. Irrota moottoriöljyn täyttötulppa/ mittatikku, poistotulpat (1 ja 2) ja tiivisteet (3 ja 4).

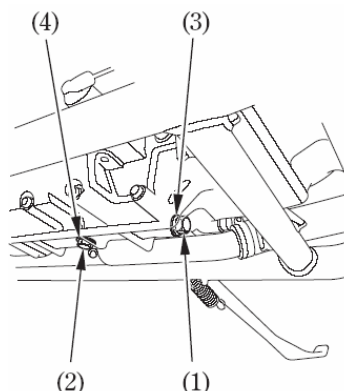

2. Irroita öljynsuodatin (5) siihen tarkoitettu työkälulla ja anna jäljellä olevan öljyn valua pois.

3. Laita uuden suodattimen kumi-tiivisteeseen (6) ohut kerros uutta puhdasta moottoriöljyä.

4. Kierrä uusi suodatin paikoilleen ja kiristä se momenttiavaimella ja erikoistyökälulla 26 Nm:iin. Käytä ainoastaan alkuperäistä Honda-öljynsuodatinta joka on tarkoitettu tähän pyörämalliin.

5. Varmista että tiivisteet ovat kunnossa (vaihda tarvittaessa) ja kierrä poistotulpat ja tiivisteet paikalleen. Kiristysmomentti 30 Nm.

6. Täytä moottorin kampikammio suositellulla moottoriöljyllä. **Moottoriöljyntilavuus: 3,7 l.**

7. Kiinnitä täyttötulppa/mittatikku.

8. Käynnistä moottori ja anna käydä pari minuuttia.

9. Sammuta moottori ja tarkista moottoriöljyn määrä mittatikusta moottoripyörän ollessa pystysuorassa. Tarkasta myös ettei ole öljyvetoja.

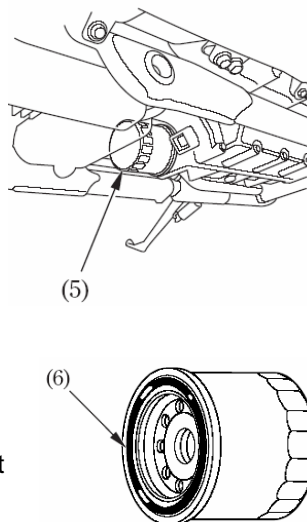

KAMPIKAMMION HUOHOTIN

1. Irrota tyhjennystulppa (1) putkesta ja anna sakan valua ulos.

2. Asenna tyhjennystulppa takaisin paikoilleen

HUOM ! Huolla useammin, jos ajat sateella, täydellä kaasulla tai sen jälkeen, kun olet pessyt moottoripyörän.

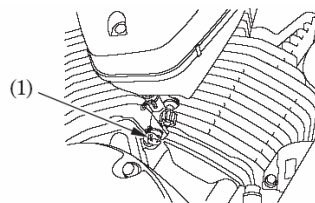

SYTYTYSTULPPA

Vakio: **(NGK) DCPR6E** tai **(DENSO) XU20EPR-U**

Kovaan ajoon: **(NGK) DCPR7E** tai **(DENSO) XU22EPR-U**

1. Irrota suojat (1) molemmin puolin.

2. Puhdista sytytystulppien ympäristö huolellisesti. Irrota tulpan hatut tulpista ja sytytystulpat tulppa-avaimella.

3. Tarkasta elektrodien kunto. Keski-elektrodissa pitäisi olla terävät kulmat ja sivuelektrodi ei saa olla syöpynyt. Vaihda tulppa jos se on kulunut.

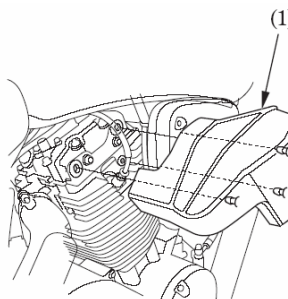

4. Mittaa sytytystulpan kärkiväli (2) nauhatulkilla. Välin tulee olla 0,8-0,9 mm. Säädä tarvittaessa sivuelektrodi (3) taivuttamalla. Tarkasta myös tulpan tiivisteiden kunto.

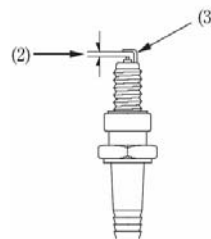

5. Asenna sytytystulppa paikalleen ja kiristä käsin. Kiristä sitten tulppa-avaimella uutta sytytystulppaa 1/2 kierrosta tiivistysrenkaan paikoilleen puristamiseksi. Jos käytät vanhaa sytytystulppaa, kierrä vain 1/4 - 1/8 kierrosta.

6. Kiinnitä tulpan hatut sytytystulppiin, ja irrotetut osat takaisin käännettyssä järjestyksessä.

HUOM !

- Riittämättömästi kiristetty sytytystulppa voi tulla niin kuumaksi, että se voi vaurioittaa moottoria.
- Liika kiristäminen saattaa vahingoittaa kierteitä.
- Väärän kokoisen tai lämpöarvoisen sytytystulpan käyttö aiheuttaa moottorivaurion.

VETOPYÖRÄSTÖN ÖLJY

Vaihda vetopyörästön öljy huolto-
taulukon mukaan ja öljyn ollessa
käyttölämmin.

1. Aseta moottoripyörä tasaiselle,
lujalle alustalle. Irrota täyttötulppa
(1) ja poistotulppa (2).

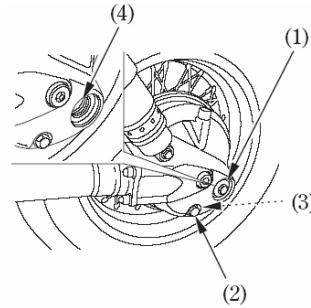

2. Kun öljy on valunut kokonaan pois,
varmista poistotulpan tiivisteen (3)

kunto ja asenna poistotulppa paikoilleen. Kiristystiukkuus: **20 N.m.**

3. Täytä vetopyörästö suositellulla öljyllä täyttöaukon alareunaan (4) asti
kun pyörä on sivuseisontatuella. Täyttötilavuus: **120 cm³.**

4. Aseta täyttötulppa takaisin paikoilleen.

Suositteltu öljy: Hypoid vaihteistoöljy SAE 80.

KAASUKAHVA

1. Tarkasta, että kaasukahva kiertyy
ääriasentoihinsa ohjaustangon ollessa
täysin käännettynä kumpaankin
suuntaan.

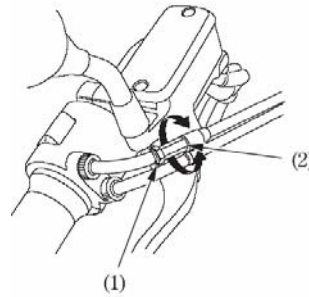

2. Tarkasta kaasukahvan vapaaliike,
jonka pitää olla kahvakumin laipalta
mitattuna n. 2-6 mm. Vapaaliikkeen
säättämiseksi, löysää lukkomutteria (1)
ja kierrä säätömutteria (2).

Kiristä lukkomutteri.

MOOTTORIN TYHJÄKÄYNTI

HUOM ! Älä yritä tyhjäkäynnin säädöllä korjata vikoja, jotka eivät johdu tyhjäkäynnin säädöistä.

- 1.Käytä moottori lämpimäksi.
- 2.Kiinnitä kierroslukumittari.
- 2.Säädä tyhjäkäynti ruuvista (1).

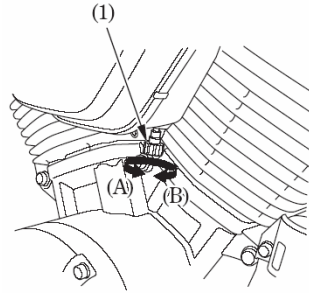

Tyhjäkäyntikierrosluku: **900 +/- 100 min⁻¹**.

A = Tyhjäkäynti nousee

B = Tyhjäkäynti laskee

ILMANSUODATIN

Huolla ilmansuodatin säännöllisin väliajoin. Jos ajat erittäin märissä tai pölyisissä olosuhteissa, huolla ilmansuodatin useammin.

1.Irroita ilmansuodatinkotelon kannen kiinnitysruuvit (1), aluslevyt (2) ja kotelon kansi (3).

2.Irroita ilmansuodatin (4) ja hävitä se asianmukaisesti. Puhdista suodatinkotelo (5).

3.Asenna uusi ilmansuodatin paikoilleen. Käytä ainoastaan alkuperäistä Honda ilmansuodatinta, joka on suunniteltu tähän pyörämalliin.

Väärän suodatintyyppin käyttö voi heikentää moottorin tehoa ja tai aiheuttaa ennenaikaista moottorin kulumista.

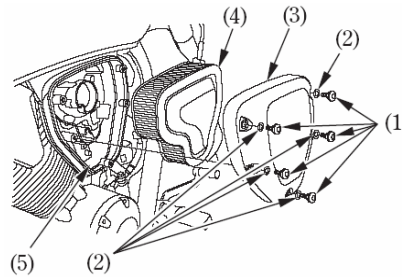

JOUSITUKSEN TARKASTUS

1. Tarkasta etujousitus lukitsemalla etujarru ja pumpaamalla etuhaarukkaa ylös – alas voimakkaasti. Liikkeen pitää olla pehmeä, eikä öljyvuootoja saa esiintyä.
2. Nosta takapyörä irti maasta asettamalla moottorin alle tuki. Tarkasta, ettei takahaarukassa ole sivuttaisliikettä työntämällä takapyörää voimakkaasti edestakaisin sivuttaissuunnassa.
3. Tarkasta kaikkien kiinnikkeiden tiukkuus sekä etu-, että takajousituksesta.

SIVUSEISONTATUKI

Tarkasta tuen kunto ja liikkuvuus, sekä tuen jousen (1) kunto

Tarkasta sivuseisontatuen turvakatkaisinjärjestelmä:

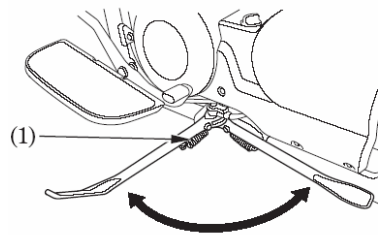

1. Istu moottoripyörän päälle.
Nosta sivuseisontatuki ylös
ja vaihde vapaalle.

2. Käynnistä moottori kytkinkahva puristettuna. Laita vaihde päälle.

3. Laske sivuseisontatuki alas. Moottorin pitäisi sammua kun sivuseisontatuki on laskettu alas ja vaihde on päällä.

HUOM ! Mikäli turvakatkaisinjärjestelmä ei toimi, ota yhteys valtuutettuun Honda huoltokorjaamoon.

PYÖRIEN IRROTUS

Etupyörän irrotus

1. Nosta etupyörä irti maasta käyttämällä nostotaljaa.

2. Irrota oikea jarrusylinteri (2) irrottamalla kiinnityspultit (1).

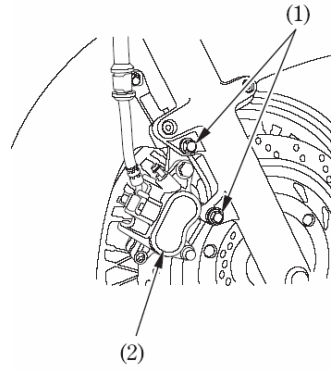

VAROITUS ! Jotta jarruletkut eivät vahingoittuisi, tue jarrusylinteriä niin, ettei se pääse roikkumaan letkusta. Älä kierrä jarruletkua.

HUOM ! Älä paina jarrukahvaa kun pyörä on irti moottoripyörästä. Tällöin jarrusylinterin mäntä tulee ulos sylinteristä aiheuttaen jarrunestevuodon. Jos näin kuitenkin tapahtuu, jarrujärjestelmän huolto on välttämätön. Ota silloin yhteys silloin valtuutettuun Honda huoltokorjaamoon.

3. Irrota oikean- ja vasemmanpuoleiset akselin kiinnityspultit (3) ja akselin pultti (4). Poista etuakseli (5) ja etupyörä.

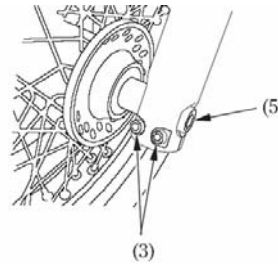
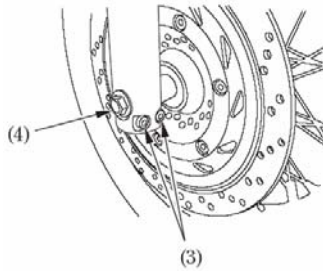

Etupyörän asettaminen paikoilleen

1. Aseta etupyörä etuhaarukkaan JA pujota akseli vasemman teleskoopin ja etupyörän navan läpi.

2. Kohdistusta akselissa oleva merkkiviiva (6) teleskoopin reunan (7) kanssa tasan.

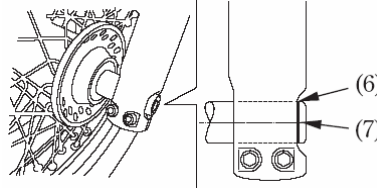

3. Kiristä vasemmanpuoleiset akselin kiinnityspultit momenttiin 22 N.m.

4. Kierrä akselin pultti paikoilleen ja kiristä se momenttiin 59 Nm.n.

5. Aseta jarrusylinteri jarrulevyn päälle. Varo vahingoittamasta jarrupaloja. Asenna jarrusylinterin kiinnityspultit ja kiristä ne momenttiin 30 Nm.

6. Paina jarrua ja pumpppaa etujousitusta muutama kerta. Vapauta jarru ja tarkasta että pyörä pyörii vapaasti.

7. Tarkasta että kummankin jarrulevyn (8) ja jarrusatulan (9) (ei jarrupalan) välinen toleranssi on sama molemmilla puolilla. Tarvittaessa, löysää akselin vasemmanpuoleinen kiristyspultti ja vedä tai työnnä vasenta etuhaarukkaa sisään tai ulos kunnes toleranssi on sama molemmilla puolilla.

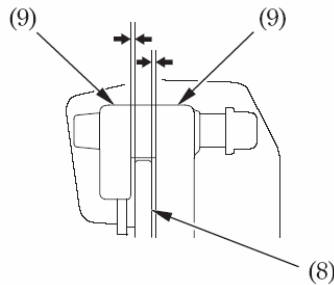

8. Kiristä oikeanpuoleiset akselin kiinnityspultit momenttiin 22 N.m.

9. Tarkasta sekä etu- että takajarrun toiminta.

Takapyörän irrotus

1. Nosta takapyörä irti maasta käyttämällä nostotaljaa.
2. Löysää taka-akselin mutteri (1) pitämällä akselista (2) vastaan.
3. Irrota takajarrusatulan kiinnityspultti (3).
4. Irrota taka-akseli (2).
5. Irrota äänenvaimentajan kiinnityspultit (5).
6. Irrota takajarrusatula (4).
7. Irrota rengas vetopyörästöstä viemällä sitä sivuun ja poista rengas.

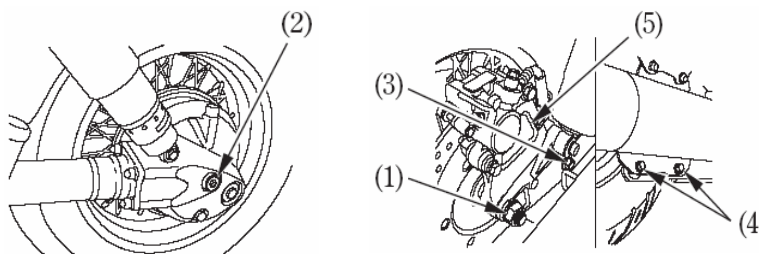

HUOM ! Älä paina jarrupoljinta, kun pyörä on irti moottoripyörästä. Tällöin jarrusylinterin mäntä tulee ulos sylinteristä aiheuttaen jarrunestevuodon. Jos näin kuitenkin pääsee tapahtumaan, jarrujärjestelmän huolto on välttämätön. Ota silloin yhteys valtuutettuun Honda huoltokorjaamoon.

Takapyörän takaisinasennus

- Ennen kuin asetat pyörän takaisin paikalleen, tarkasta, että pyörän navassa ja vetopyörästössä olevat uritukset on rasvattu.
- Asenna osat takaisin, käännetyssä järjestyksessä.
- Varmista, että navan uritus osuu vastauritukseen.
- Kokeile jarrujen toiminta ja tarkista että pyörä pyörii vapaasti kun vapautat jarrut.

Akselin mutterin kiristysmomentti: **110 N.m**

Takajarrusatulan kiinnityspultin kiristysmomentti: **69 N.m**

HUOM ! Käytä kiristämiseen aina momenttiavainta. Jos sinulla ei ole sitä, varmista oikea kiinnitys mahdollisimman pian valtuutetulla Honda huoltokorjaamolla. Väärä asennus voi heikentää jarrutustehoa.

JARRUPALOJEN KULUMINEN

Jarrupalojen kuluminen riippuu ajotavasta ja ajo-olosuhteista. Märillä ja kuraisilla teillä, jarrupalat kuluvat nopeammin.

Tarkasta jarrupalojen kunto säännöllisesti ja mikäli yksikin jarrupala on kulunut merkkiin (1,2) asti, on molemmat palat vaihdettava. Kun jarrupalojen vaihto on ajankohtainen, ota yhteyttä valtuutettuun Honda huoltopisteeseen.

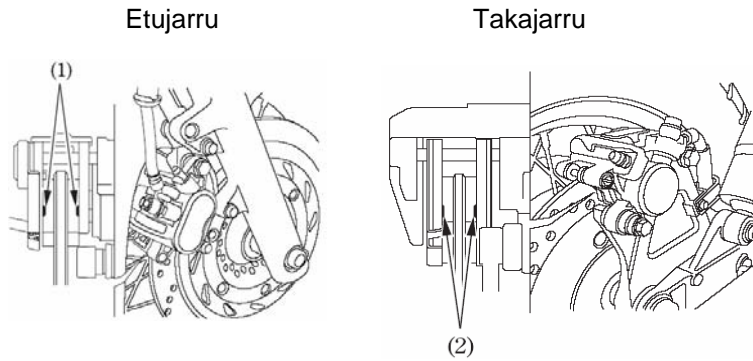

HUOM ! Käytä ainoastaan alkuperäisiä Honda jarrupaloja, joita saat valtuutetulta Honda jälleenmyyjältäsi.

AKKU

Akkua ei tarvitse huoltaa, eikä siihen tarvitse lisätä nestettä, koska moottoripyörässä on ns. huoltovapaa akku. Mikäli akku heikkenee aiheuttaen käynnistysvaikeuksia tai muita sähköongelmia, anna Honda huoltokorjaamon tutkia asia.

HUOM ! Akku voi vaurioitua, jos yrität poistaa sen korkeja.

VAROITUS ! (Akun käsittelyä koskevat varoitusohjeet)

- Akusta haihtuu räjähdysherkkää vetykaasua; vältä tupakointia, avotulta ja kipinöintiä akun läheisyydessä. Huolehdi riittävästä tuuletuksesta akkua ladattaessa.
- Akku sisältää rikkihappoa (elektrolyytti), joka on voimakkaasti syövyttävää. Käytä suojavaatteita ja kasvosuojusta akkua käsitellessäsi.
- Jos elektrolyyttiä on joutunut iholle, huuhtelee runsaalla vedellä.
- Jos elektrolyyttiä on joutunut silmiin, huuhtelee runsaalla vedellä vähintään 15 minuutin ajan ja mene heti lääkäriin.
- Elektrolyytti on myrkyllistä: sen nauttiminen on hengenvaarallista. Juo erittäin runsaasti vettä tai maitoa ja sitten kasvisöljyä ja mene heti lääkäriin.
- **PIDÄ AKKU LASTEN ULOTTUMATTOMISSA.**

Akun irrotus

1. Käännä virtalukko OFF asentoon.

2. Irrota satula.

3. Irrota moottorin ohjainyksikkö (2).

4. Irrota ruuvit (4) ja akun suoja (3).

5. Irrota (-) kaapeli (5) akusta ensin, sen jälkeen irrota (+) kaapeli (6).

6. Nosta akku (7) ulos akkukotelosta.

Kiinnitys käännettyssä järjestyksessä.

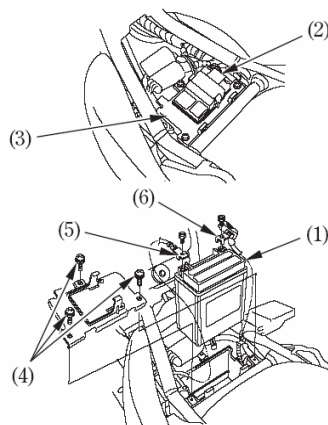

SULAKKEEN VAIHTO

Jos sulake palaa usein, se on useimmiten merkki oikosulusta tai sen sähköjärjestelmän ylikuormituksesta. Ota silloin yhteys valtuutettuun Honda-huoltokorjaamoon.

HUOM ! Käännä virtalukko aina OFF - asentoon ennen sulakkeiden tarkastamista.

Sulakerasia sijaitsee oikean sivusuojan takana.

Sulakkeiden arvot: 10A, 20A

1. Irrota oikean sivusuoja ja avaa sulakerasian kansi (1).

2. Irrota sulake. Mikäli sulake on palanut asenna uusi sulake. Varasulakkeet (2) sijaitsevat sulakerasiassa.

3. Sulje sulakerasian kansi ja asenna oikea sivusuoja.

palanut sulake

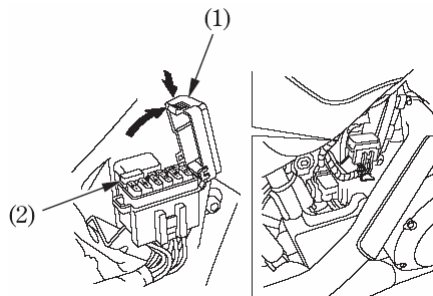
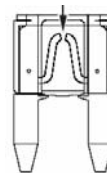

Pääsulake (1) 30A sijaitsee oikean sivusuojan takana.

1. Irrota oikea sivusuoja ja johtoliitin (2) käynnistinsolenoidista (3)

2. Irrota vanha, palanut sulake ja asenna uusi sulake. Varasulake (4) 30A sijaitsee käynnistinsolenoidin vieressä.

3. Liitä johtoliitin ja asenna oikea sivusuoja.

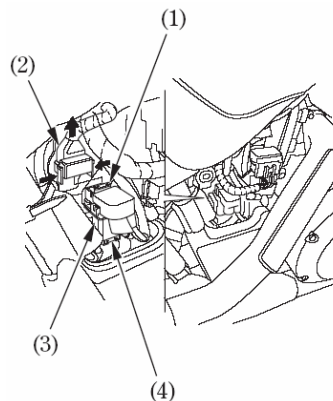

VAROITUS ! Käytä aina oikeanarvoista sulaketta. Väärä sulake saattaa aiheuttaa oikosulun.

JARRUVALOKYTKIMEN (1) SÄÄTÖ

Mikäli jarruvalon syttyminen ei ole oikea-aikaista, säätö tapahtuu säätämällä säätömutterista (2). Pyöritä mutteria suuntaan A mikäli jarruvalo syttyy liian myöhään, ja suuntaan B mikäli valo syttyy liian aikaisin.

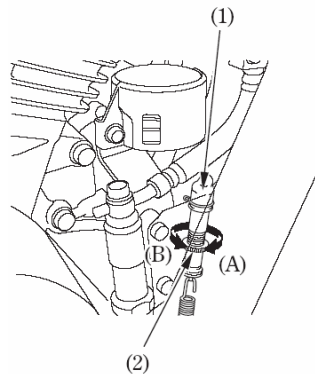

POLTTIMOIDEN VAIHTO

VAROITUS !

- Polttimot ovat kuumia valojen ollessa päällä. Ennen kuin ryhdyt vaihtamaan polttimoa, anna sen jäähtyä kunnolla ja kytke virta valoista pois.
- Käytä aina oikeanarvoisia / tyyppisiä polttimoita.
- Älä käsittele polttimoita rasvaisilla käsillä, käytä mieluiten käsineitä.

Ajovalo- / parkkivalopolttimo

1. Irrota kaksi ruuvia (1). Nosta umpion (2) alapäätä ja vedä umpio pois lampun kopasta. Irrota johtoliitin (3).
- 2.- Ajovalopolttimo: Irrota kumisuoja (4), paina jousi (6) pois kiinnikkeistä ja irrota polttimo (5).
- Parkkivalopolttimo: Vedä liitin (7) pois (älä käännä), irrota polttimo (8) liittimestä.
3. Kiinnitä uusi polttimo käännettyssä järjestyksessä. Huomioi että suojakumissa oleva "TOP" merkki (9) tulee ylöspäin.

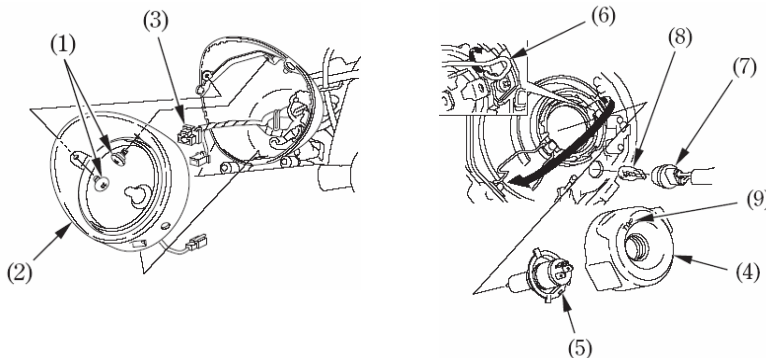

Taka / jarruvalopolttimo

1. Irrota kaksi ruuvia (1) ja takavalon lasi (2).

2. Paina polttimoa (3), käännä vastapäivään ja irrota polttimo.

3. Kiinnitä uusi polttimo käännettyssä järjestyksessä.

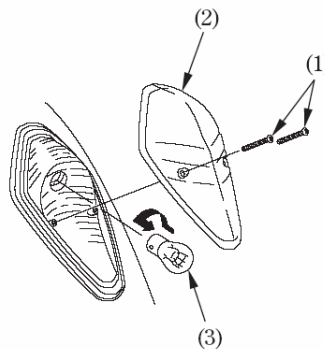

Etu- ja takavilkkupolttimo

1. Irrota ruuvi (1) ja lasi (2).

2. Paina polttimoa (3), käännä vastapäivään ja irrota polttimo.

3. Kiinnitä uusi polttimo käännettyssä järjestyksessä.

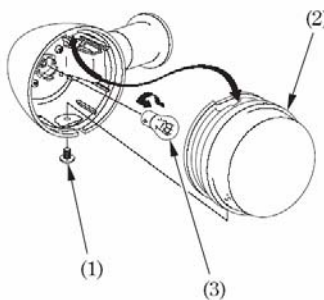

Rekisterikilven valon polttimo

1. Irrota rekisterikilpi.

2. Irrota ruuvit (1) ja aluslevyt (2) ja irrota takavalokoukuista (3).

3. Irrota mutterit (6), suoja (4) ja lasi (5).

4. Paina polttimoa (7), käännä vastapäivään ja irrota polttimo.

5. Kiinnitä uusi polttimo ja osat käännettyssä järjestyksessä.

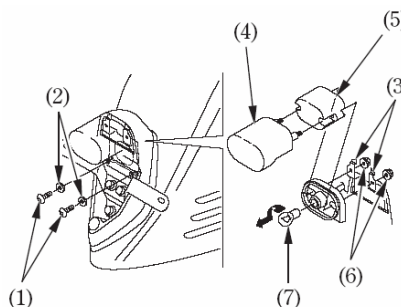

MOOTTORIPYÖRÄN PUHDISTUS

Puhdista moottoripyöräsi säännöllisesti ehkäistäksesi pintavauriot sekä erilaisten nesteiden, kuten öljyn aiheuttamat vauriot.

VAROITUS ! Emme suosittele korkeapainepesurin käyttöä. Korkeapainepesurin tai paineilman käyttö saattaa vaurioittaa joitain osia. Älä suihkuta vettä suoraan pakoputken reikään eikä sähköosiin.

1. Pesun jälkeen, huuhtelee huolellisesti puhtaalla, runsaalla vedellä. Vahvat puhdistusaineet voivat ruostuttaa osia.

HUOM ! Puhdista muoviset osat, ajovaloumpio ja mittaristo puhtaalla pesusienellä tai pehmeällä kankaalla, joka on kastettu mietoon saippua-vesiliuokseen. Kastele pestävää kohdetta säännöllisesti virtaavalla vedellä. Ajovaloumpion sisään saattaa muodostua kosteutta pestäessä moottoripyörää. Kosteus haihtuu hiljalleen pidettäessä pitkiä ajovaloja päällä. Pitäessäsi valoja päällä, pidä moottori käynnissä ettei akku tyhjene.

2. Kuivaa moottoripyörä, käynnistä moottori ja anna sen käydä muutaman minuutin ajan.

3. Kokeile jarrujen toiminta ennen ajoa.

VAROITUS ! Jarrujen teho saattaa hetkeksi heikentyä pesun jälkeen.

Tiesuolan poisto

Tiesuola ja merivesi aiheuttavat korroosiota. Kun peset moottoripyörääsi, huomioi seuraavat ohjeet kun on ajettu suolaisissa olosuhteissa.

1. Pese moottoripyörääsi kylmällä vedellä. Älä käytä lämmintä vettä, se pahentaa suolan vaikutusta.

2. Kuivaa moottoripyörääsi ja vaha metallipinnat.

MOOTTORIPYÖRÄN TALVISÄILYTYS

Perusteellinen huolto ja puhdistus pidentävät moottoripyörän käyttöikää ja samanaikaisesti antavat huolettoman aloituksen seuraavalle ajokaudelle.

Toimenpiteet:

- Vaihda moottoriin uudet öljyt ja suodatin.
- Tarkasta vetopyörästä öljymäärä.
- Tarkasta jäähdytysnesteen kunto, pakkaskestävyys ja määrä.
- Lisää polttoaineen sekaan polttoaineen säilöntäainetta (Fuel stabilizer) ja käytä moottoria niin että säilöntäainetta kulkeutuu kaasuttimiin. Tai vaihtoehtoisesti tyhjennä polttoainesäiliö ja kaasutin polttoaineesta sekä sumuta suojaöljy säiliön sisäpinnoille. Kiinnitä polttoainesäiliön korkki.
- Mikäli säilytys tapahtuu kylmässä ja tai ulkona. Irrota sytytystulpat ja kaada n. ruokalusikallinen puhdasta moottoriöljyä sylintereihin. Pyöritä moottoria niin, että öljy jakaantuu ympäri sylintereitä. Kiinnitä tämän jälkeen sytytystulpat paikoilleen.
- Irrota akku ja säilytä se suojassa pakkaselta ja suoralta auringonpaisteelta. Kerran kuukaudessa on akkua kuormitettava ja ladattava se täyteen erityisesti moottoripyörän akulle tarkoitetulla laturilla (esim. OptiMate).
- Pese moottoripyörä ja anna sen kuivua. Vahaa kaikki maalatut pinnat ja sumuta suojaöljyä kaikille kromatuille pinnoille.
- Tarkasta rengaspaineet ja aseta tuki moottorin alle siten, että molemmat renkaat ovat ilmassa. Peitä moottoripyörä suojakankaalla (älä käytä muovia).

TOIMENPITEET ENNEN AJOKAUDEN ALKUA

- Puhdista moottoripyörä.
- Vaihda moottoriöljy, jos moottoripyörä on ollut varastoituna kauemmin kuin 4 kuukautta.
- Lataa akku ja asenna akku takaisin paikoilleen.
- Tarkasta jarrujen ja muiden hallintalaitteiden toiminta. ja suorita koeajo.

TEKNISET TIEDOT

MITAT

Pituus	2,575 mm
Leveys	960 mm
Korkeus	1,125 mm
Akseliväli	1,670 mm
Maksimi kantavuus	197 kg

TILAVUUDET

Moottoriöljy	öljynvaihto 3,5 l
	öljyn- ja suodattimen vaihto 3,7 l
Polttoainesäiliö	18 l
Jäähdytysjärjestelmä	2,7 l

MOOTTORI

Halk. + isku	89,5 X 104,3 mm
Puristussuhde	9,2 : 1
Iskutilavuus	1,312 cm ³
Tyhjäkäynti kierrosluku	900 +/- 100 min ⁻¹
Sytytystulppa vakio	DCPR6E (NGK), XU20EPR-U (ND)
	kovaan ajoon DCPR7E (NGK), XU22EPR-U (ND)
Venttiilivällys imu	0,15 mm
	pako 0,30 mm

RUNKO

Caster	32° 00'
Jättö	144 mm
Rengaskoko etu	140/80-17
	taka 170/80-15

VÄLITYSSUHTEET

Ensiö	1.935
1 - V	1.900
2 - V	1.148
3 - V	0.912
4 - V	0.778
5 - V	0.697
Toisio	0.944
Perä	2.818

SÄHKÖLAITTEET

Akku	12V – 12 Ah
Laturi	0,364 kW
Pääsulakkeet	30 A
Käyttösulakkeet	10 A, 20 A

VALOT

Ajovalo (kauko- / lähivalo)	12V - 60 / 55 W
Taka- / jarruvalo	12V - 21 / 5 W
Suuntavilkun valo etu	12V - 21 W
taka	12V - 21 W
Etuparkkivalo	12V - 4 W
Rekisterikilven valo	12V - 5 W

KATALYSAATTORI

Tämä moottoripyörä on varustettu katalysaattorilla. Katalysaattori sisältää jalometalleja jotka kiihdyttävät pakokaasujen kemiallista reaktiota ja näin vähentävät pakokaasujen päästöjä (HC, CO ja NOx). Toimiakseen katalysaattori tarvitsee korkean lämpötilan ja näin ollen katalysaattori tulee erittäin kuumaksi. Tästä syystä älä parkkeeraa pyörääsi alustalle jossa on helposti syttyvää materiaali (esim. kuiva ruoho). Vajavainen katalysaattorin toiminta vaikuttaa pakokaasujen päästöihin ja moottorin suorituskykyyn. Noudata seuraavia ohjeita varmistaaksesi katalysaattorin virheettömän toiminnan.

- Käytä aina lyijytöntä polttoainetta. Pienikin määrä lyijyllistä polttoainetta voi pilata katalysaattorin jalometalleja ja tehdä katalysaattorista tehottoman.
- Huolla moottoripyöräsi säännöllisesti huolto-ohjeiden mukaan.
- Mikäli moottorin käynti on epätasaista, toimita moottoripyöräsi valtuutetulle Honda-huoltokorjaamolle.